

ААМР80.009.00.00.000 ГЧ

Перв. примен.

Справ. №

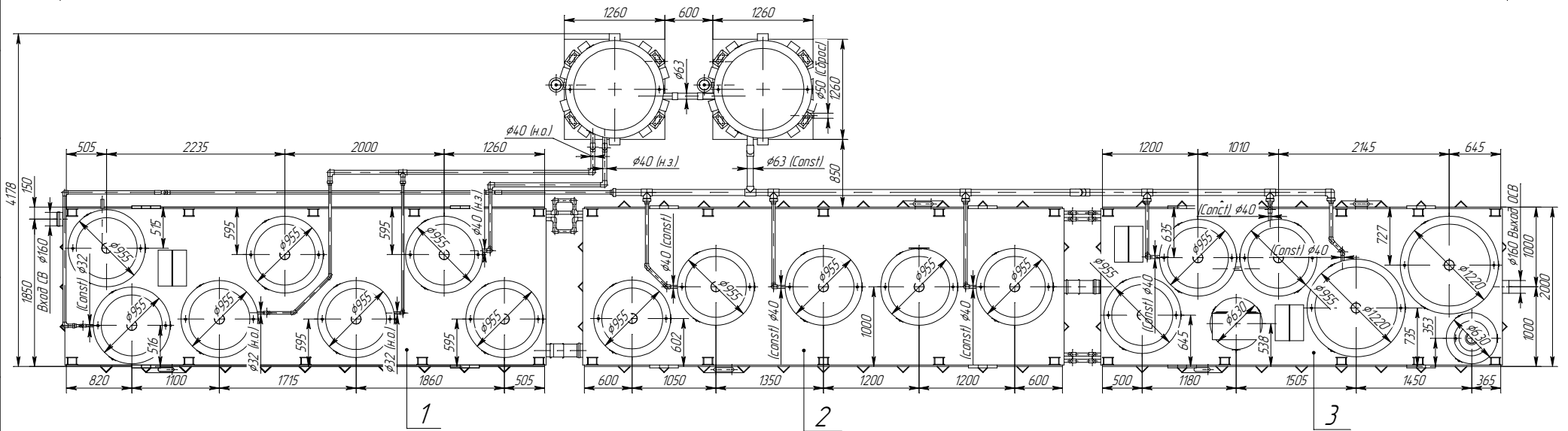
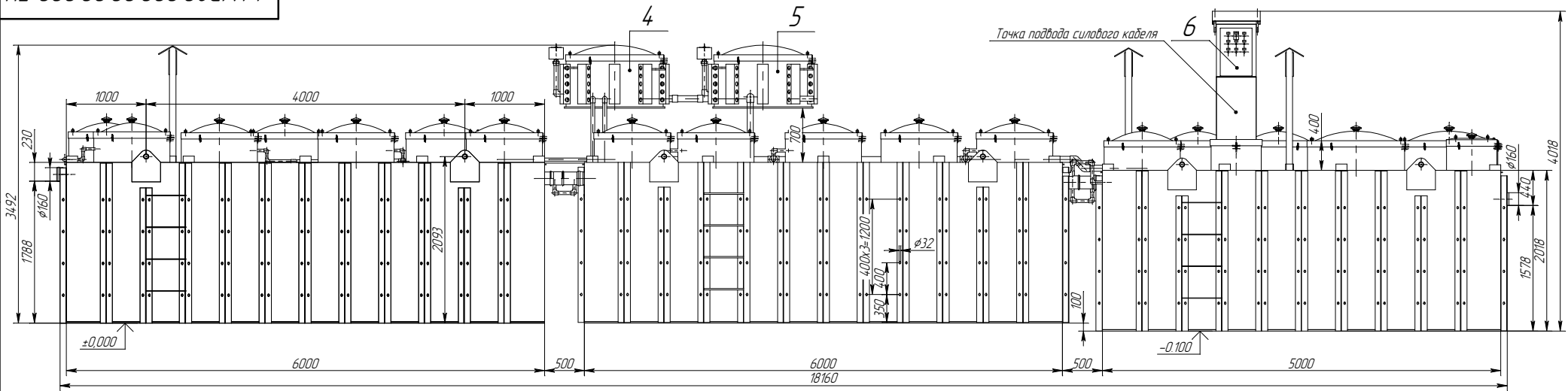

Подл. и дата

Инв.№ докл.

Взам инв.№

Подл. и дата

Инв.№ подл.

Поз.	Наименование	Масса, ед. кг	Масса рабочего оборудования, кг	Кол.
1	Блок 1	2000	22400	1
2	Блок 2	1200	21600	1
3	Блок 3	1600	18600	1
4	Вентмодуль 1	110		1
5	Вентмодуль 2	100		1
6	Шкаф управления	35		1

1. Высота установки вентмодуля над уровнем земли от 500 до 600 мм.  
 2. Производитель имеет право без предварительного уведомления вносить изменения в изделие, которые не ухудшают его технические характеристики, а являются результатом работ по усовершенствованию его конструкции или технологии производства.

Изм.	Лист	№ док-м.	Подп.	Дата
Разраб.	Семин			
Проб.	Казликин			
Т.контр.				
Н.контр.				
Утв.	Тимова			

ААМР80.009.00.00.000 ГЧ

Alta Air Master Pro 80

Габаритный чертёж

Лист	Масса	Масштаб
	169.13	1:50
Лист	Листов 1	



Копировал

Формат А3